

剖面 A-A

- 技术说明:**
- 1、未注公差尺寸的参照偏差按GB/T 14695-1110级;
  - 2、制件应无翘曲、无应力;
  - 3、无缩痕、裂纹、条纹等缺陷;
  - 4、未注壁厚: 未注数后1.5~2;
  - 5、未注过渡圆角取R0.3~R1, 脱模斜度 $\leq 0.3^\circ$ ;

|  |       |            |       |             |       |   |       |    |     |           |  |                 |  |
|--|-------|------------|-------|-------------|-------|---|-------|----|-----|-----------|--|-----------------|--|
| <table border="1"> <tr> <td>处理</td> <td>*****</td> </tr> <tr> <td>日期</td> <td>*****</td> </tr> <tr> <td>注</td> <td>*****</td> </tr> <tr> <td>比例</td> <td>1:1</td> </tr> </table> |       | 处理         | ***** | 日期          | ***** | 注 | ***** | 比例 | 1:1 | <b>上盖</b> |  | <b>图号</b> AL-12 |  |
| 处理   | ***** |            |       |             |       |   |       |    |     |           |  |                 |  |
| 日期   | ***** |            |       |             |       |   |       |    |     |           |  |                 |  |
| 注  | ***** |            |       |             |       |   |       |    |     |           |  |                 |  |
| 比例   | 1:1   |            |       |             |       |   |       |    |     |           |  |                 |  |
| <b>材料</b>  |       | <b>材料</b>  |       | <b>数量</b>   |       |   |       |    |     |           |  |                 |  |
|  |       | <b>材料</b>  |       | <b>数量</b>   |       |   |       |    |     |           |  |                 |  |
| <b>第 页</b>   |       | <b>共 页</b> |       | <b>SZMK</b> |       |   |       |    |     |           |  |                 |  |

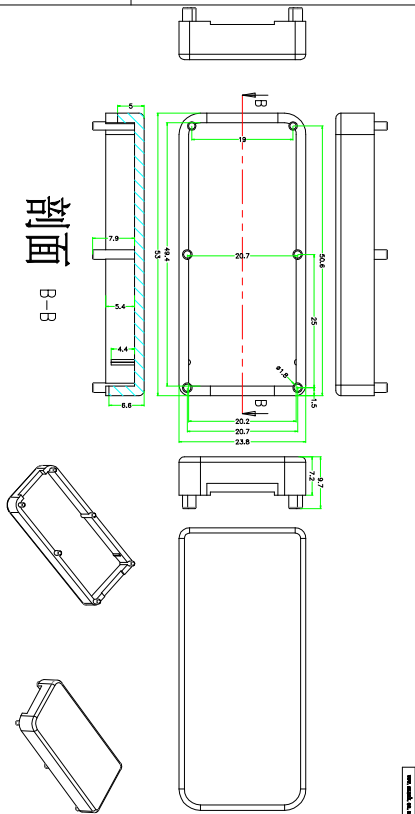

剖面 B-B

- 技术说明:**
- 1、未注公差尺寸的参照偏差按GB/T 14695-1110级;
  - 2、制件应无翘曲、无应力;
  - 3、无缩痕、裂纹、条纹等缺陷;
  - 4、未注壁厚: 未注数后1.5~2;
  - 5、未注过渡圆角取R0.3~R1, 脱模斜度 $\leq 0.3^\circ$ ;

|  |       |            |       |             |       |   |       |    |     |           |  |                 |  |
|--|-------|------------|-------|-------------|-------|---|-------|----|-----|-----------|--|-----------------|--|
| <table border="1"> <tr> <td>处理</td> <td>*****</td> </tr> <tr> <td>日期</td> <td>*****</td> </tr> <tr> <td>注</td> <td>*****</td> </tr> <tr> <td>比例</td> <td>1:1</td> </tr> </table> |       | 处理         | ***** | 日期          | ***** | 注 | ***** | 比例 | 1:1 | <b>底壳</b> |  | <b>图号</b> AL-12 |  |
| 处理   | ***** |            |       |             |       |   |       |    |     |           |  |                 |  |
| 日期   | ***** |            |       |             |       |   |       |    |     |           |  |                 |  |
| 注  | ***** |            |       |             |       |   |       |    |     |           |  |                 |  |
| 比例   | 1:1   |            |       |             |       |   |       |    |     |           |  |                 |  |
| <b>材料</b>  |       | <b>材料</b>  |       | <b>数量</b>   |       |   |       |    |     |           |  |                 |  |
|  |       | <b>材料</b>  |       | <b>数量</b>   |       |   |       |    |     |           |  |                 |  |
| <b>第 页</b>   |       | <b>共 页</b> |       | <b>SZMK</b> |       |   |       |    |     |           |  |                 |  |